

C	Recul	= A + D + 453 + ép. panneau
W	Surface de la porte	B Linteau disponible
P	Poids de la porte	L Hauteur d'axe
X	Largeur de baie	D Butée à ressort
A	Hauteur de baie	

A	Tambour			P	B		L
		Axe			ép. panneau		
mm		Inch	mm	kg	(40-60)	(>60-80)	mm
≤ 3360	3102	1	Ø 121,6	≤ 295	420	460	A + 340
≤ 5500	3103	1	Ø 152,4	≤ 500	420	460	A + 340
≤ 9750	3104	1	Ø 228,6	≤ 500	510	510	A + 380
≤ 9750	3105*	1¼	Ø 228,6	≤ 850	510	510	A + 380
				* 1¼ inch axe pour surface tablier ≥ 28 m²			

Option ① Option ②

X > 4750 mm Surface de montage

+ X > 6000 mm

Espace nécessaire pour moteur/pare-chute de cables

Espace nécessaire pour chaîne

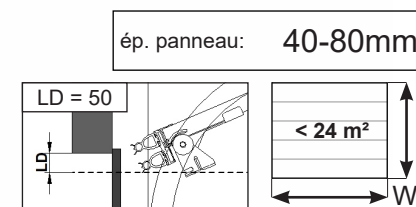
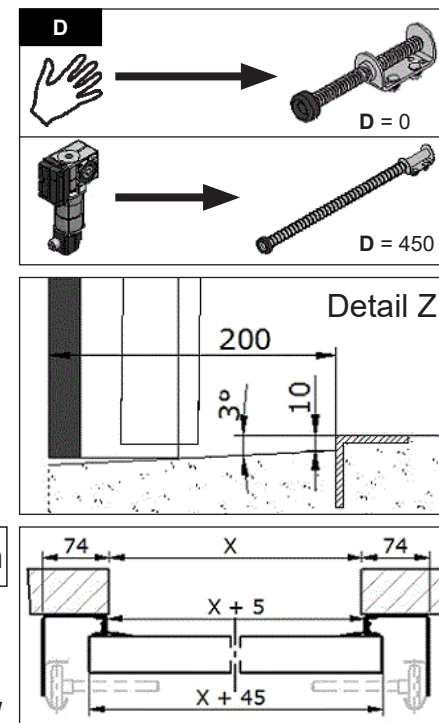
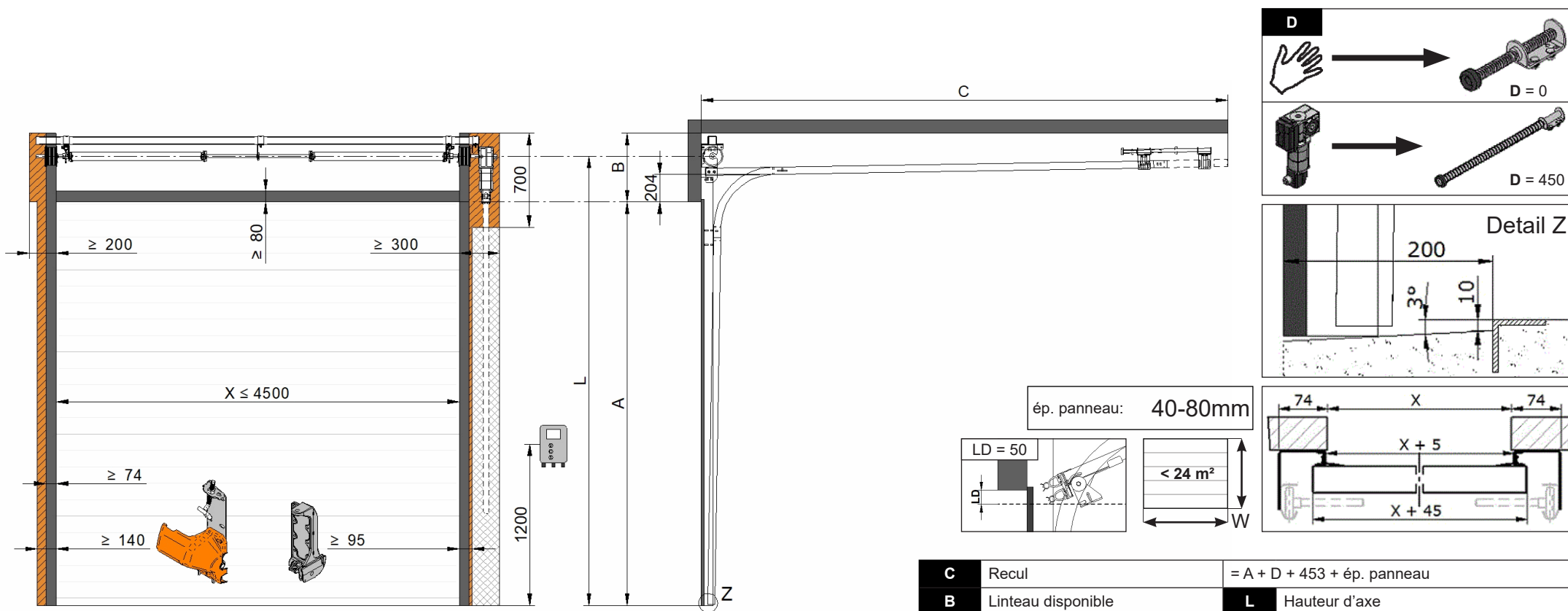

C	Recul	= A + D + 453 + ép. panneau
B	Linteau disponible	L Hauteur d'axe
P	Poids de la porte	D Butée à ressort
X	Largeur de baie	W Surface de la porte
A	Hauteur de baie	

- Espace nécessaire pour chaîne
- Surface de montage
- Espace nécessaire pour moteur/pare-chute de cables

A	Tambour			P	B	L
		Axe				
mm		Inch	mm	kg	mm	mm
≤ 3360	3102	1	Ø 121,6	≤ 295	510	A + 340
≤ 5500	3103	1	Ø 152,4	≤ 350	510	A + 340

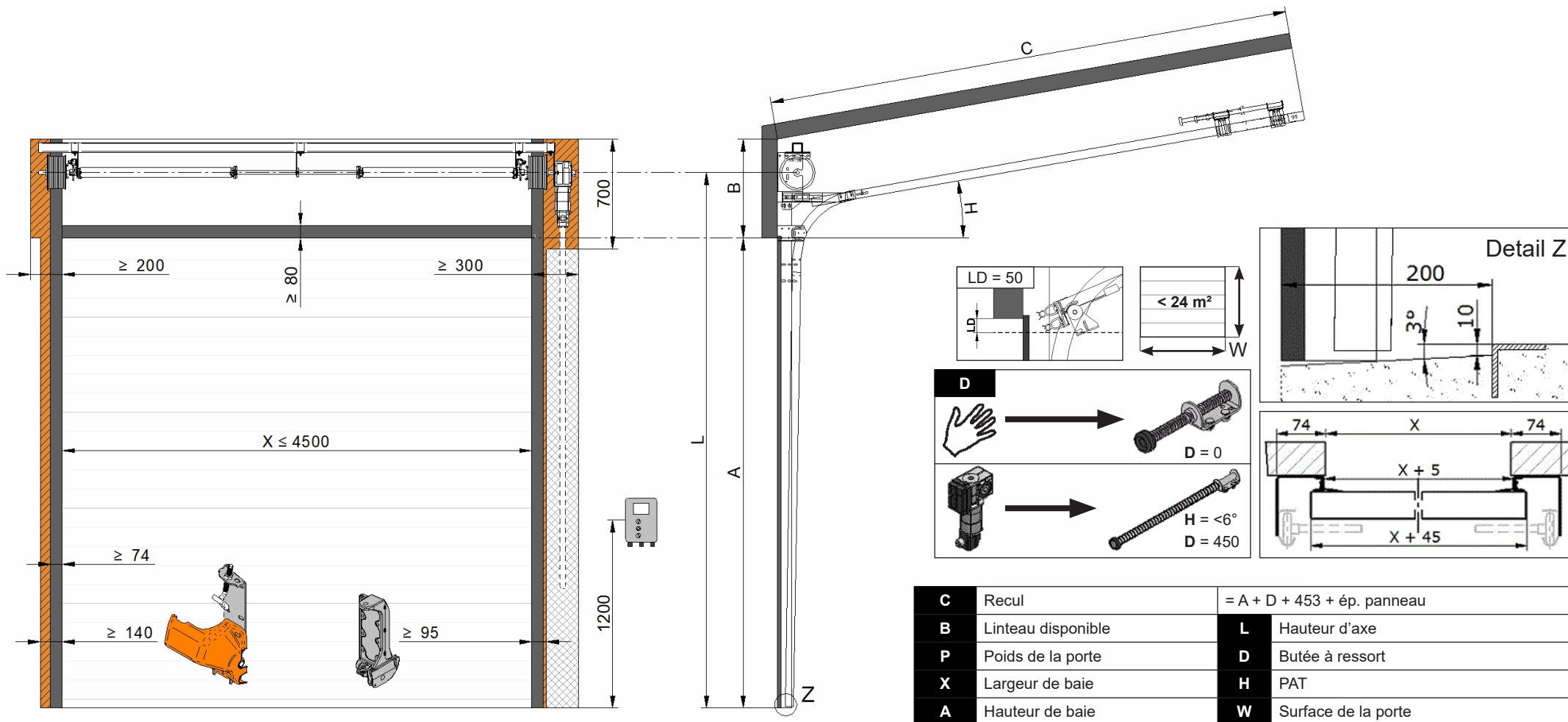

- Espace nécessaire pour chaîne
- Surface de montage
- Espace nécessaire pour moteur/pare-chute de cables

A	Tambour			P	B			L		
	Axe	mm	Inch		H = 5-10°	H = 11-39°		H = 5-10°	H = 11-39°	
					ép. panneau	ép. panneau		ép. panneau		
mm			mm	kg	mm	mm	mm	mm	mm	mm
≤ 3360	3102	1	$\varnothing 121,6$	≤ 295	510	550	590	A + 340	A + 380	A + 420
≤ 5500	3103	1	$\varnothing 152,4$	≤ 500	510	550	590	A + 340	A + 380	A + 420

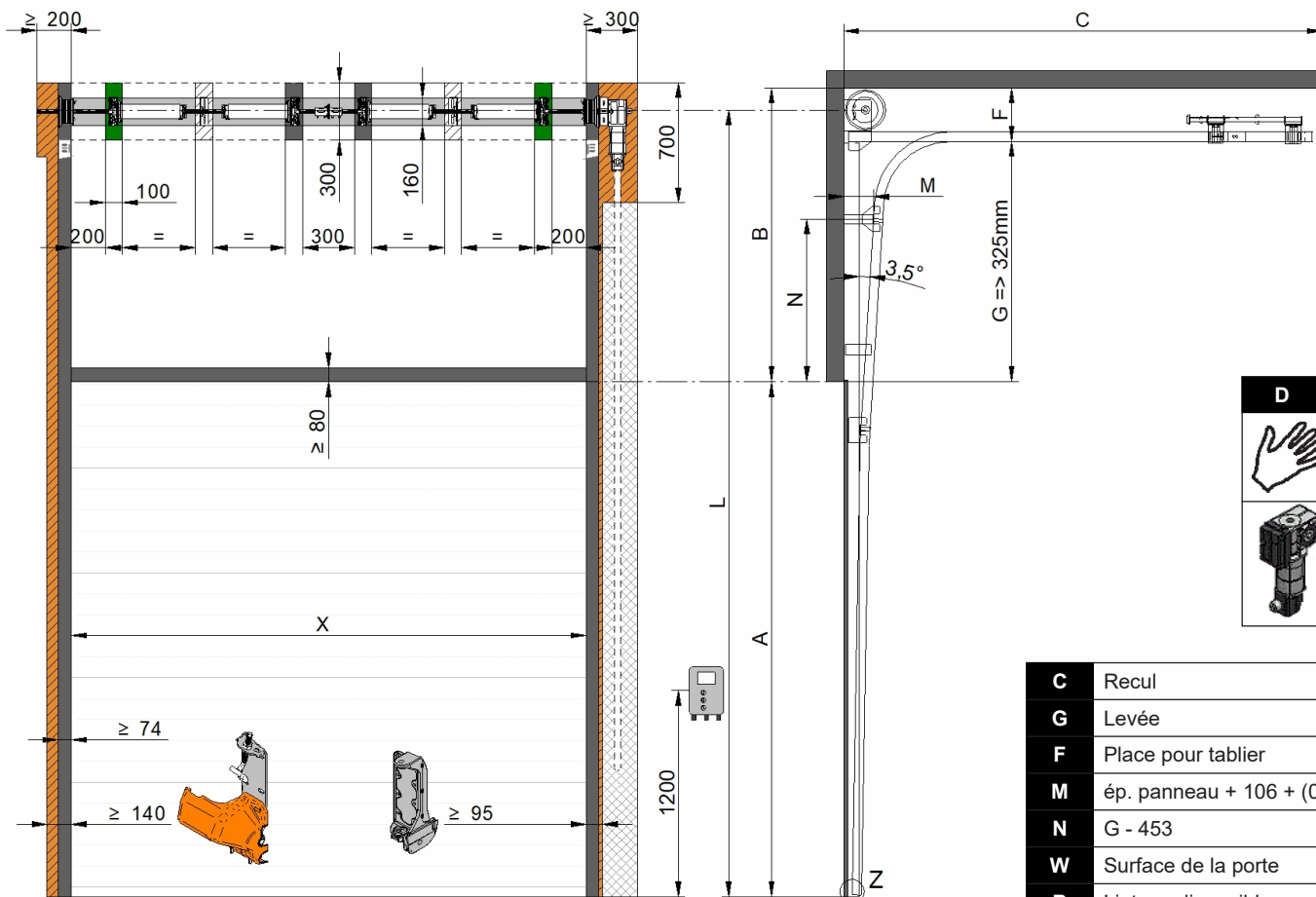

ép. panneau: 40-80mm

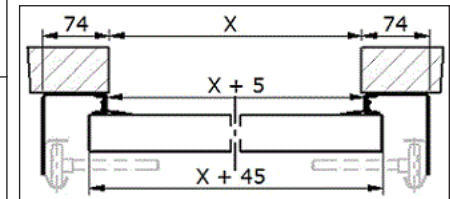
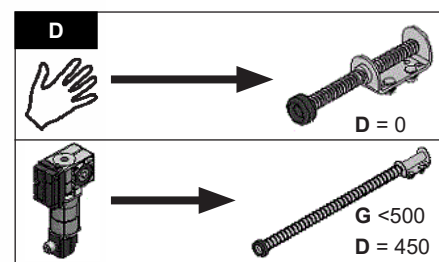
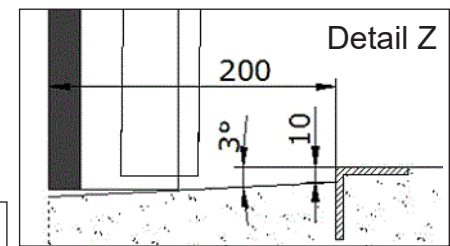
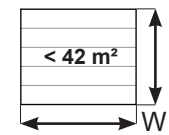

C	Recul	= A - G + M + D + 587
G	Levée	= B - F
F	Place pour tablier	D Butée à ressort
M	ép. panneau + 106 + (0,06 x G)	P Poids de la porte
N	G - 453	X Largeur de baie
W	Surface de la porte	A Hauteur de baie
B	Linteau disponible	L Hauteur d'axe

Option ① Option ②

X > 4750 mm Surface de montage

+ X > 6000 mm

Espace nécessaire pour moteur/pare-chute de cables

Espace nécessaire pour chaîne

A	Tambour				P	F	L
			Axe				
mm		mm	Inch	mm	kg	mm	mm
≤ 4800	3108	G ≤ 1370	1	Ø 190,5	≤ 454	270	A + G + 170
≤ 4800	3109	G ≤ 3050	1	Ø 234,2	≤ 454	310	A + G + 185
≤ 6000	3110	G ≤ 4100	1	Ø 279,4	≤ 500	360	A + G + 210
≤ 6000	3111*	G ≤ 4100	1¼	Ø 279,4	≤ 726	360	A + G + 210
	*	1¼ inch axe pour surface tablier ≥ 28 m²					

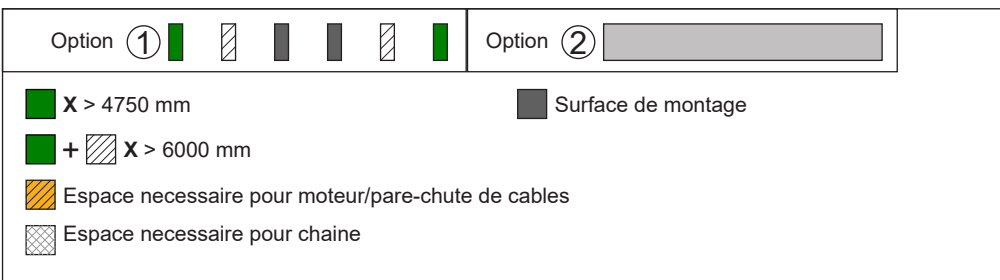
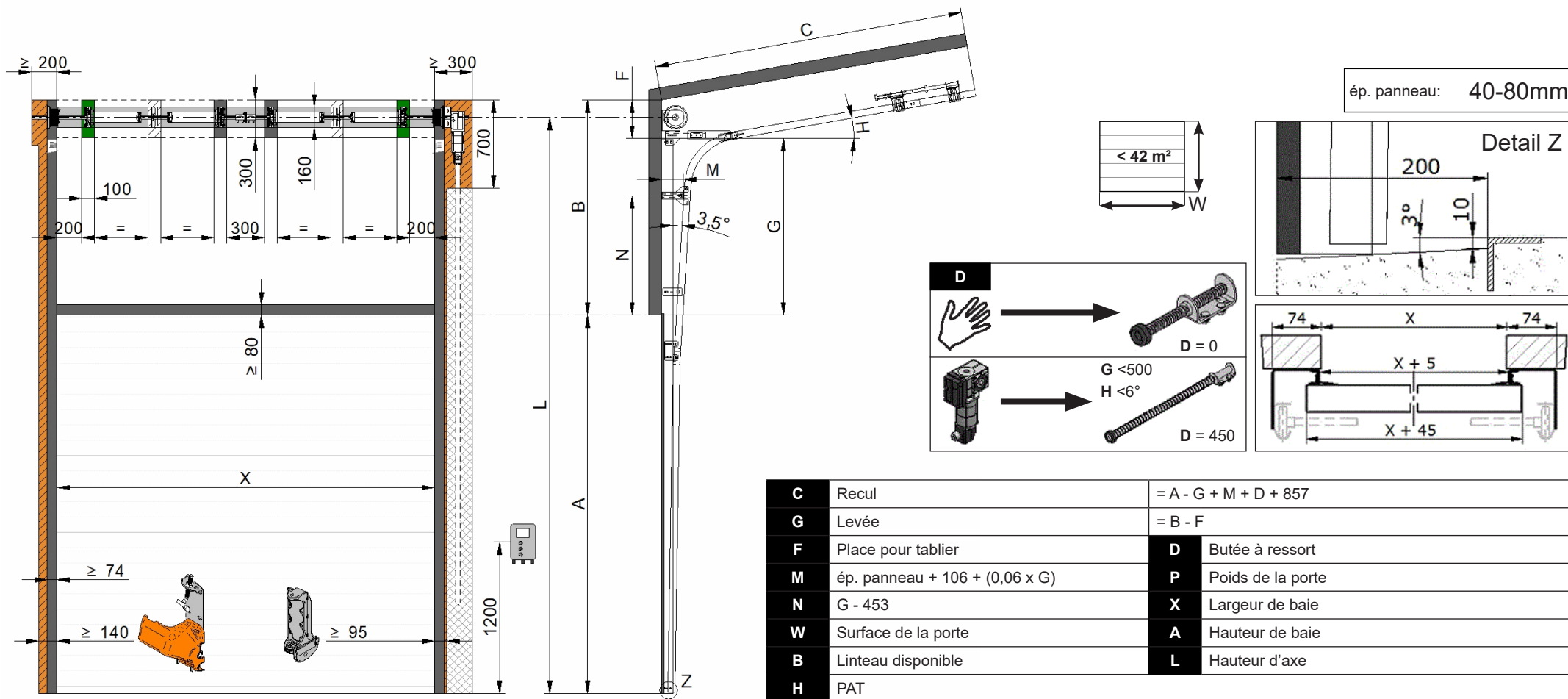

A	Tambour				P	F	L
			Axe				
mm		mm	Inch	mm	kg	mm	mm
≤ 4800	3108	G ≤ 1370	1	Ø 190,5	≤ 454	270	A + G + 170
≤ 4800	3109	G ≤ 3050	1	Ø 234,2	≤ 454	310	A + G + 185
≤ 6000	3110	G ≤ 4100	1	Ø 279,4	≤ 500	360	A + G + 210
≤ 6000	3111*	G ≤ 4100	1¼	Ø 279,4	≤ 726	360	A + G + 210
	* 1¼ inch axe pour surface tablier ≥ 28 m ²						

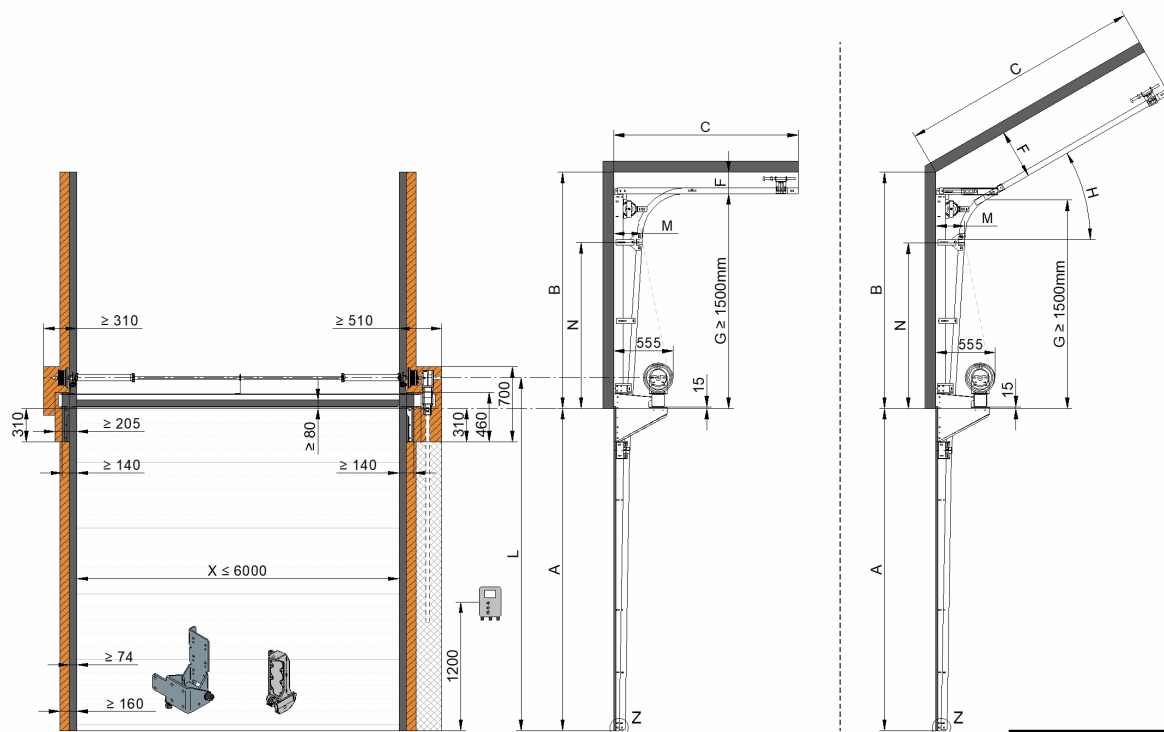

ép. panneau: 40-80mm

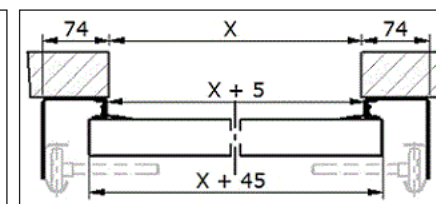
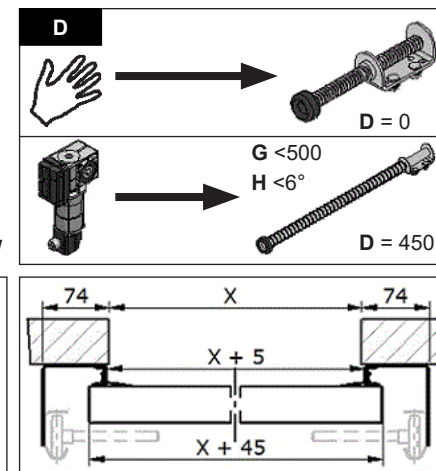
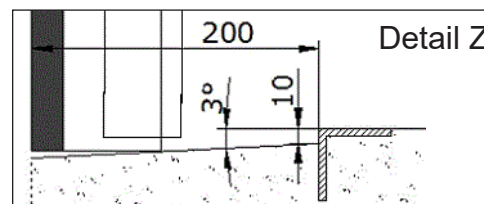
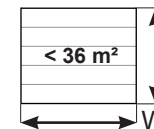

C	Recul	= A - G + M + 640
C	Recul avec pente 1-44°	= A - G + M + D + 910
F	Place pour tablier	= ép. panneau + 160
G	Levée	= B - F
M	ép. panneau + 106 + (0,06 x G)	P Poids de la porte
N	G - 453	X Largeur de baie
B	Linteau disponible	A Hauteur de baie
L	Hauteur d'axe	D Butée à ressort
H	PAT	W Surface de la porte

- Espace nécessaire pour chaîne
- Surface de montage
- Espace nécessaire pour moteur/pare-chute de cables

A	Tambour				P		L
			Axe		kg		□ 100 □ 120
mm		mm	Inch	mm	G= ≤2000	G= >2000	mm
2400 - 4800	3109	G ≤ 3050	1	Ø 234,2	≤ 350	≤ 454	A + 242 / 262
≤ 6000	3110	G ≤ 4100	1	Ø 279,4	≤ 350	≤ 500	A + 267 / 287
≤ 6000	3111*	G ≤ 4100	1¼	Ø 279,4	≤ 350	≤ 500	A + 267 / 287
	* 1¼ inch axe pour surface tablier ≥ 28 m²						
	- Tube / longueur d'axe = largeur de baie + 600						

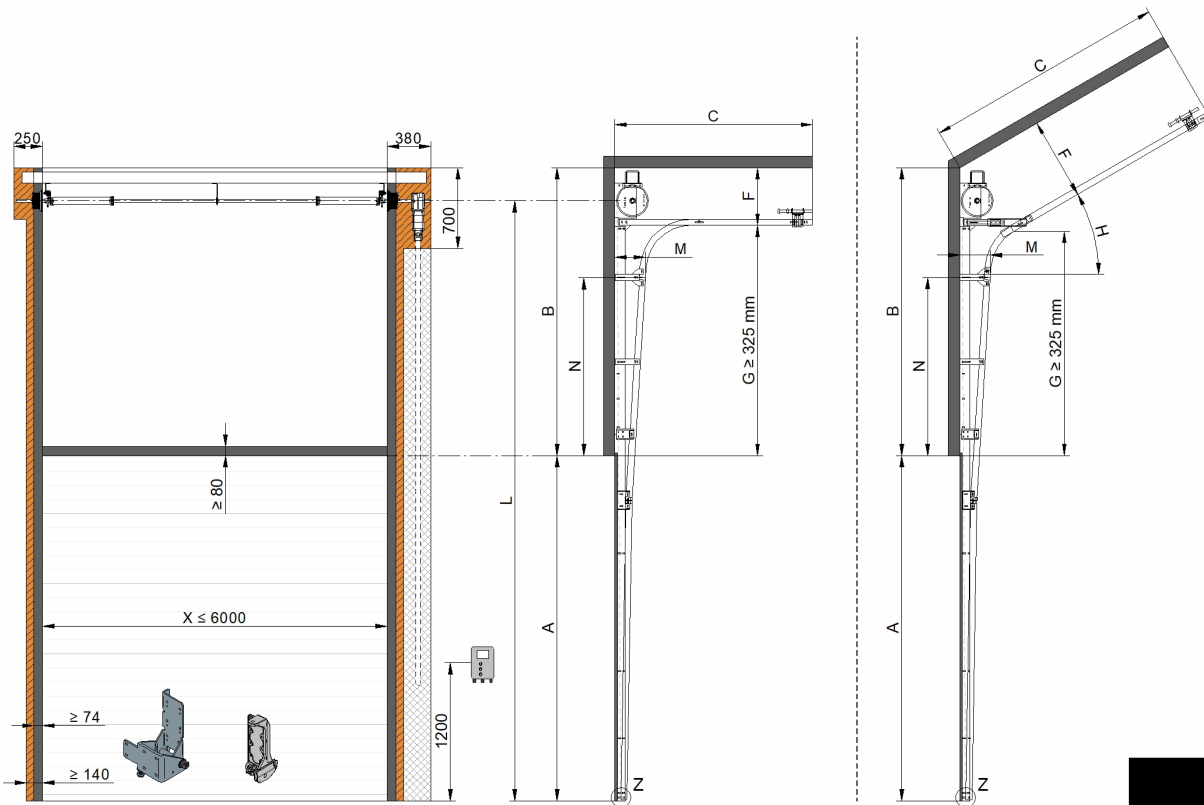

ép. panneau: 40-80mm

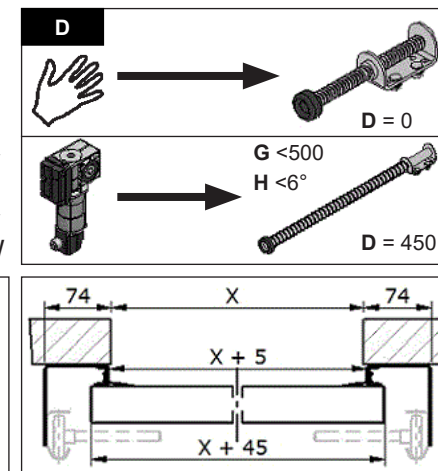
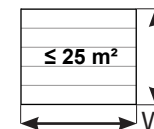

C	Recul	= A - G + M + 640
C	Recul avec pente 1-44°	= A - G + M + D + 910
F	Place pour tablier	= 500
G	Levée	= B - F
M	ép. panneau + 106 + (0,06 x G)	P Poids de la porte
N	G - 453	X Largeur de baie
B	Linteau disponible	A Hauteur de baie
L	Hauteur d'axe	D Butée à ressort
H	PAT	W Surface de la porte

A	Tambour				P	L
			Axe			
mm		mm	Inch	mm	kg	mm
≤ 4800	3109	G ≤ 3050	1	Ø 234,2	≤ 454	A + G + 185
≤ 6000	3110	G ≤ 4100	1	Ø 279,4	≤ 500	A + G + 210
≤ 6000	3111*	G ≤ 4100	1¼	Ø 279,4	≤ 500	A + G + 210
		* 1¼ inch axe pour surface tablier ≥ 28 m²				

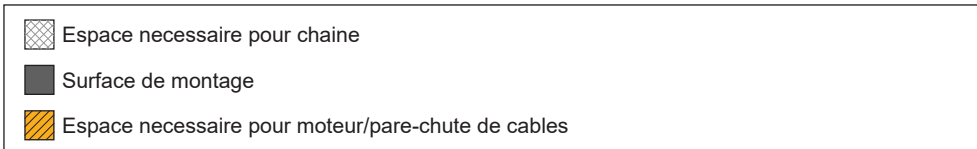

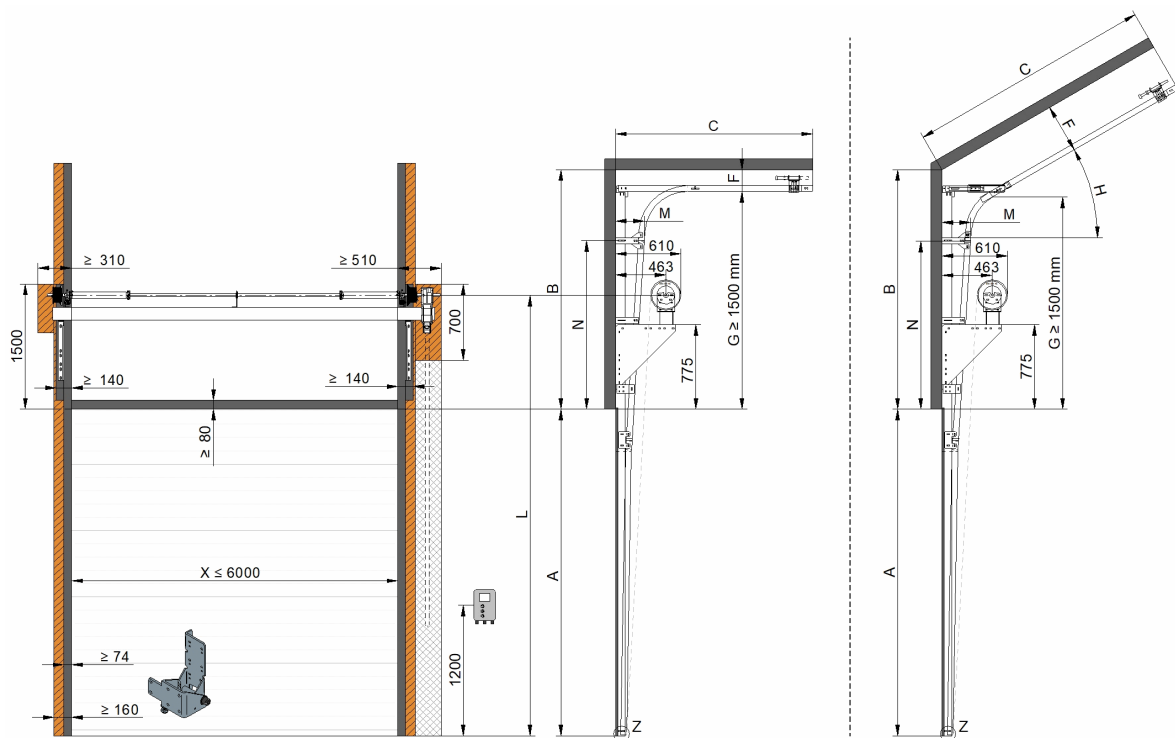

ép. panneau: 40-80mm

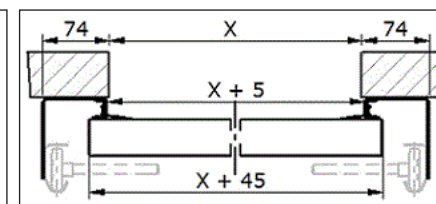
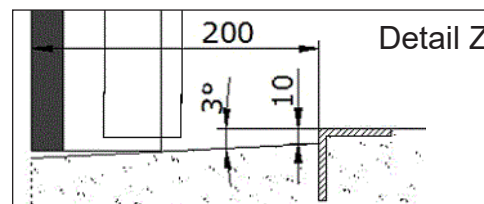
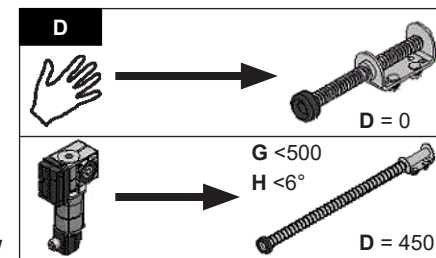
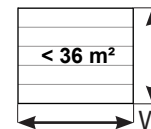

C	Recul	= A - G + M + 640
C	Recul avec pente 1-44°	= A - G + M + D + 910
F	Place pour tablier	= ép. panneau + 160
G	Levée	= B - F
M	ép. panneau + 106 + (0,06 x G)	P Poids de la porte
N	G - 453	X Largeur de baie
B	Linteau disponible	A Hauteur de baie
L	Hauteur d'axe	D Butée à ressort
H	PAT	W Surface de la porte

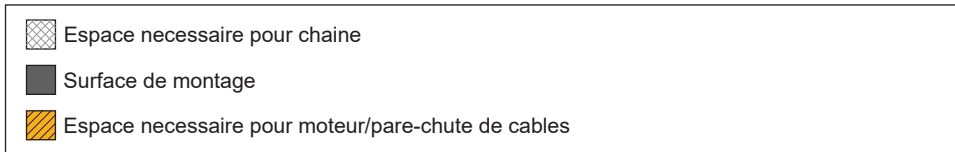

A	Tambour			P	L
		Axe			
mm		mm	Inch	mm	kg
≤ 4800	3109	G ≤ 3050	1	Ø 234,2	≤ 454
≤ 6000	3110	G ≤ 4100	1	Ø 279,4	≤ 500
≤ 6000	3111*	G ≤ 4100	1¼	Ø 279,4	≤ 500
	* 1¼ inch axe pour surface tablier ≥ 28 m²				
	- Tube / longueur d'axe = largeur de baie + 600				

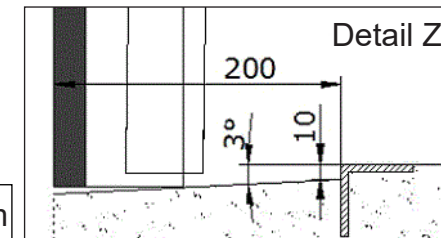
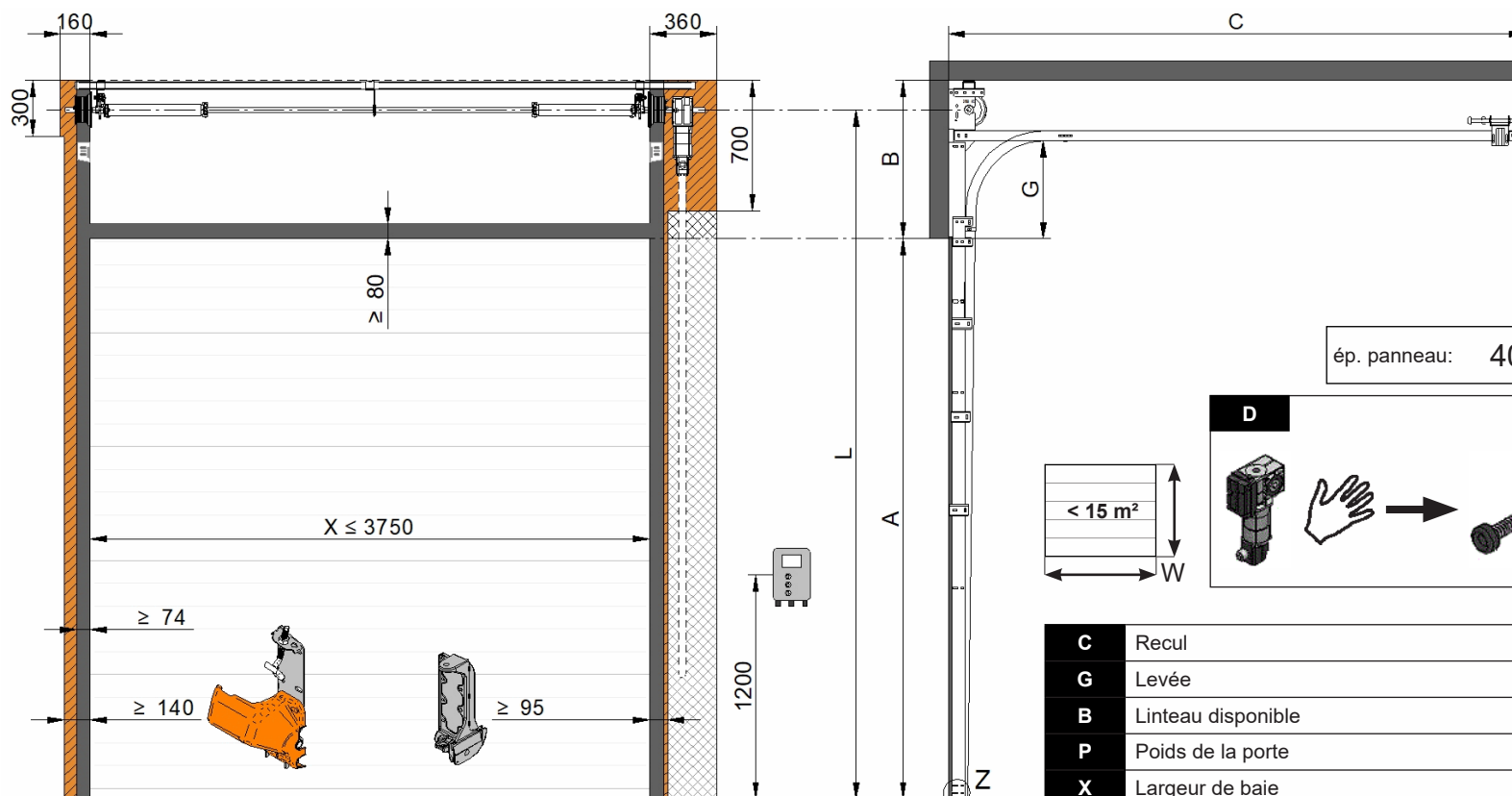

ép. panneau: 40-80mm

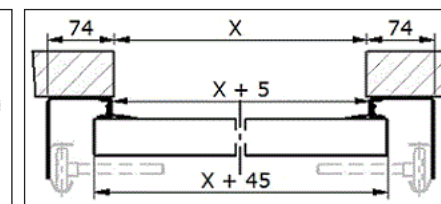
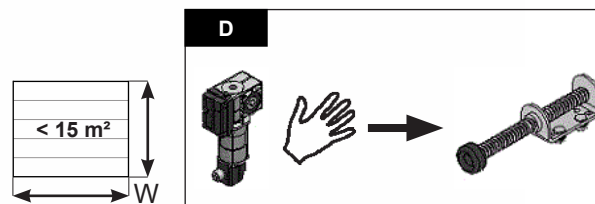

C	Recul	= A - G + ép. panneau + 653
G	Levée	≥ 525
B	Linteau disponible	≥ 850 (G + 325)
P	Poids de la porte	D Butée à ressort
X	Largeur de baie	W Surface de la porte
A	Hauteur de baie	
L	Hauteur d'axe	

Longueur		
Tube (60*40*2)	X + 350 mm	X + 390 mm
Longueur d'axe	X + 450 mm	X + 570 mm

A	Tambour				P	L
	mm		Inch			
≤ 4000	3108	G < 1100	1	Ø 190,5	≤ 300	A + G + 166

- Espace nécessaire pour chaîne
- Surface de montage
- Espace nécessaire pour moteur/pare-chute de cables

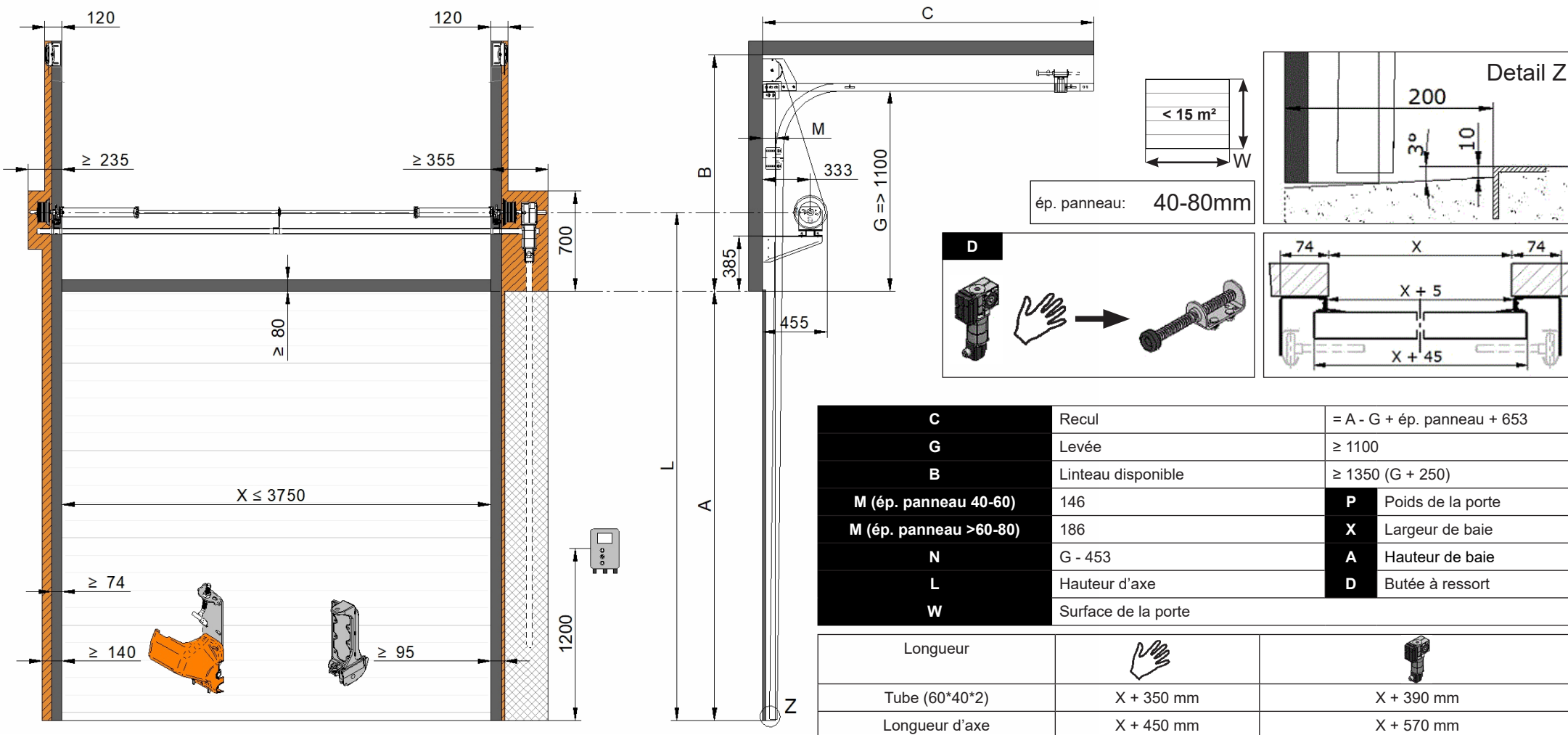

C	Recul	= A - G + ép. panneau + 653
G	Levée	≥ 1100
B	Linteau disponible	≥ 1350 (G + 250)
M (ép. panneau 40-60)		P Poids de la porte
M (ép. panneau >60-80)		X Largeur de baie
N	G - 453	A Hauteur de baie
L	Hauteur d'axe	D Butée à ressort
W	Surface de la porte	

Longueur		
Tube (60*40*2)	X + 350 mm	X + 390 mm
Longueur d'axe	X + 450 mm	X + 570 mm

- Espace nécessaire pour chaîne
- Surface de montage
- Espace nécessaire pour moteur/pare-chute de cables

A	Tambour			P	L	
		Axe				
mm	mm	Inch	mm	kg	mm	
≤ 4000	3108	G ≤ 1370	1	Ø 190,5	≤ 300	A + 535
≤ 4000	3109	G ≤ 3050	1	Ø 234,2	≤ 300	A + 550

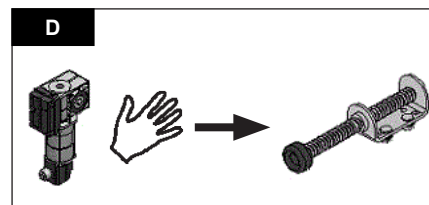
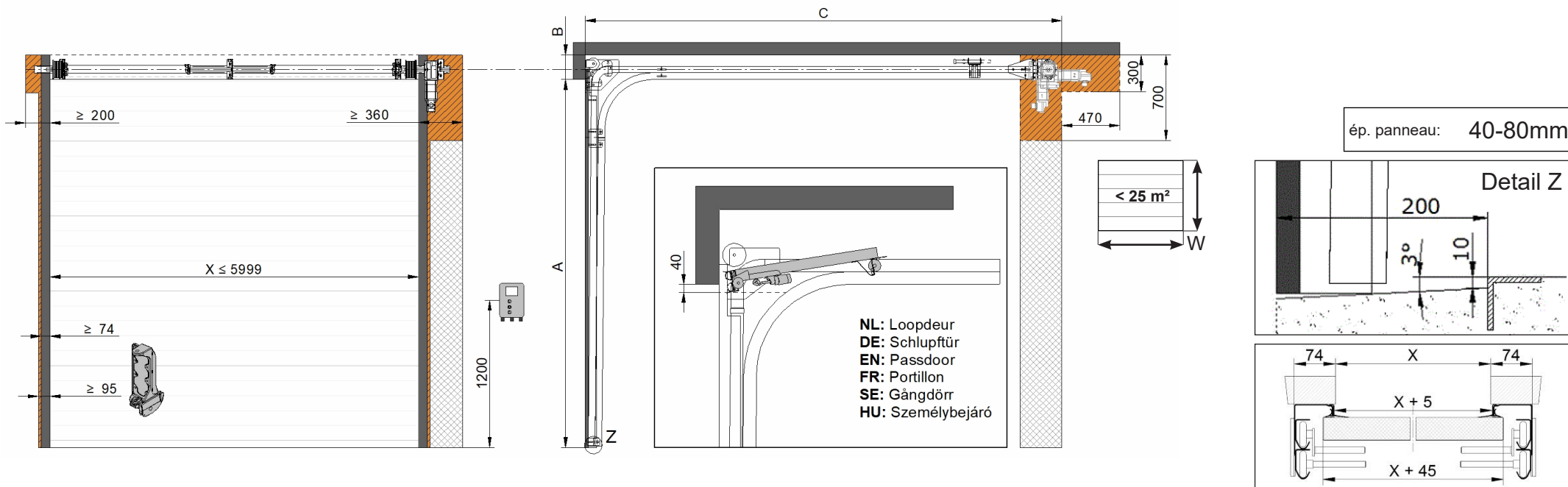

A	Tambour			P
		Axe		
mm		mm	Inch	kg
≤ 3360	3102	Ø 121,6	1	≤ 295
≤ 5500	3103	Ø 152,4	1	≤ 300

C	Recul	= A + 840 + ép. panneau
B	Linteau disponible	= ≥ 200 mm
P	Poids de la porte	= ≤ 300 kg
X	Largeur de baie	D Butée à ressort
A	Hauteur de baie	W Surface de la porte

- Espace nécessaire pour chaîne
- Surface de montage
- Espace nécessaire pour moteur/pare-chute de cables

Largeur de baie: ≤ 5999mm (≥ 4500mm avec suspentes supplémentaire)

Largeur de baie: ≥ 5001mm portillon au centre / max. 5999mm

Axe plein à partir d'une largeur de baie de: ≥ 4501mm

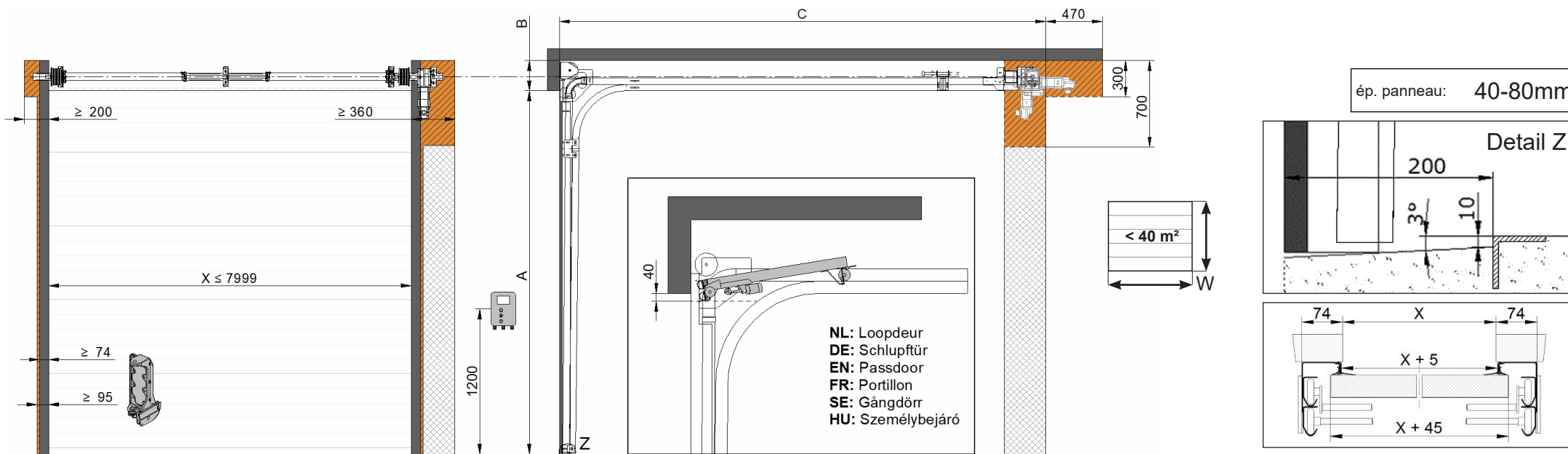

NL: Loopdeur
DE: Schlupftür
EN: Passdoor
FR: Portillon
SE: Gångdörr
HU: Személybejáró

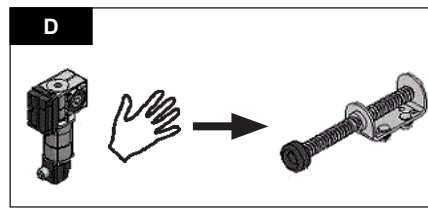
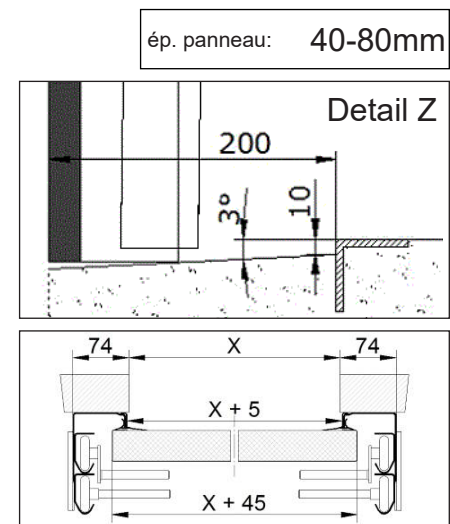

A	Tambour		Axe	P
	mm	mm		
≤ 3360	3102	Ø 121,6	1	≤ 295
≤ 5500	3103	Ø 152,4	1	≤ 300
≤ 9750	3104	Ø 228,6	1	≤ 500
≤ 9750	3105*	Ø 228,6	1¼	≤ 500

C	Recul	= A + 980 + ép. panneau
B	Linteau disponible	= ≥ 250 mm
P	Poids de la porte	= ≤ 500 kg
X	Largeur de baie	D Butée à ressort
A	Hauteur de baie	W Surface de la porte

- Espace nécessaire pour chaîne
- Surface de montage
- Espace nécessaire pour moteur/pare-chute de cables



* 1¼ inch axe pour surface tablier ≥ 28 m²

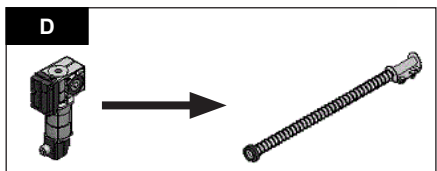
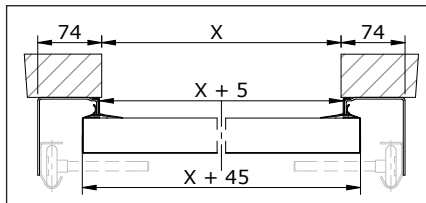
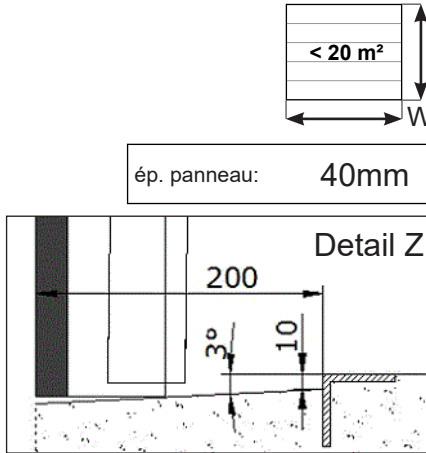
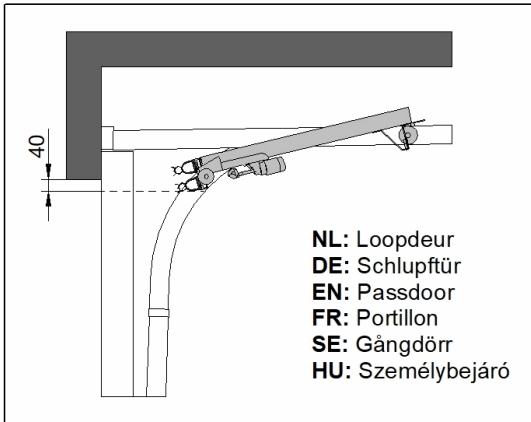
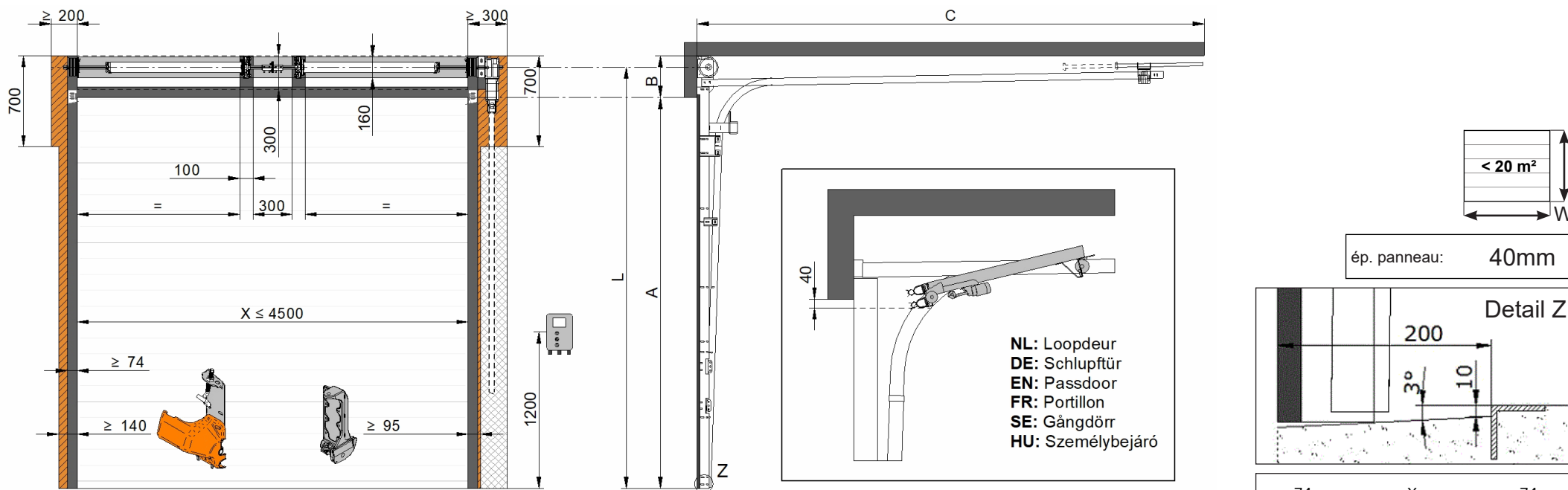

Largeur de baie: ≤ 7999mm (≥ 4500mm avec suspentes supplémentaire)

Largeur de baie: ≥ 5001mm portillon au centre / max. 5999mm

Axe plein à partir d'une largeur de baie de: ≥ 4501mm



Option ①  Option ② 

-  Espace nécessaire pour chaîne
-  Surface de montage
-  Espace nécessaire pour moteur/pare-chute de cables

A	Hauteur de baie	W	Surface de la porte
B	Linéau disponible	X	Largeur de baie
C	Recul	A + 895	
L	Hauteur d'axe	D	Butée à ressort
P	Poids de la porte		

A	Tambour			P	B	L
	Axe					
mm		Inch	mm	kg	mm	mm
≤ 3360	3102	1	$\varnothing 121,6$	≤ 295	320	A + 235
≤ 4500	3103	1	$\varnothing 152,4$	≤ 300	320	A + 235

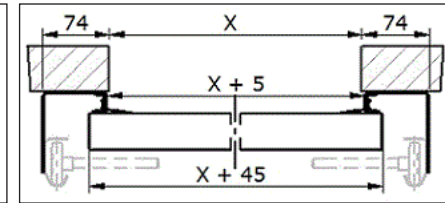
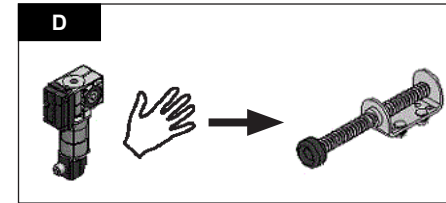
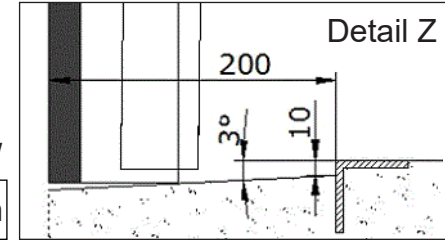
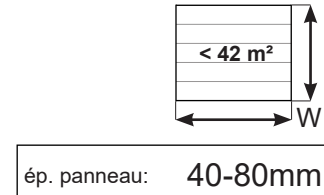
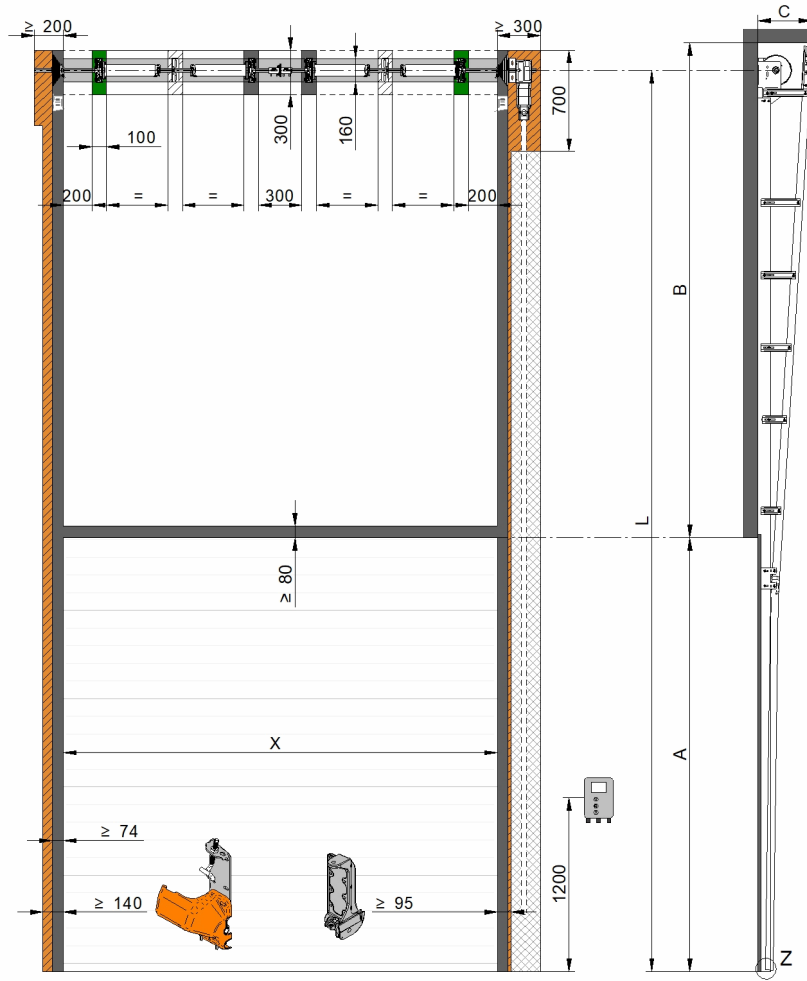

C	Recul	= ép. panneau + 173 + (0,06 x A)
P	Poids de la porte	D Butée à ressort
W	Surface de la porte	
X	Largeur de baie	
A	Hauteur de baie	
B	Linteau disponible	
L	Hauteur d'axe	

Option ①							Option ②	
	X > 4750 mm							Surface de montage
	+	X > 6000 mm						
	Espace nécessaire pour moteur/pare-chute de cables							
	Espace nécessaire pour chaîne							

A	Tambour		P	B	L	
mm	Axe	mm	kg	mm	mm	
≤ 3300	3115	1	∅ 214,0	≤ 386	A + 320	2 * A + 132
≤ 5500	3116	1	∅ 276,2	≤ 500	A + 320	2 * A + 157
≤ 5500	3117*	1¼	∅ 276,2	≤ 500	A + 320	2 * A + 157
≤ 8400	3118	1	∅ 341,5	≤ 500	A + 375	2 * A + 177
≤ 8400	3119*	1¼	∅ 341,5	≤ 850	A + 375	2 * A + 177
	*	1¼ inch axe pour surface tablier ≥ 28 m²				

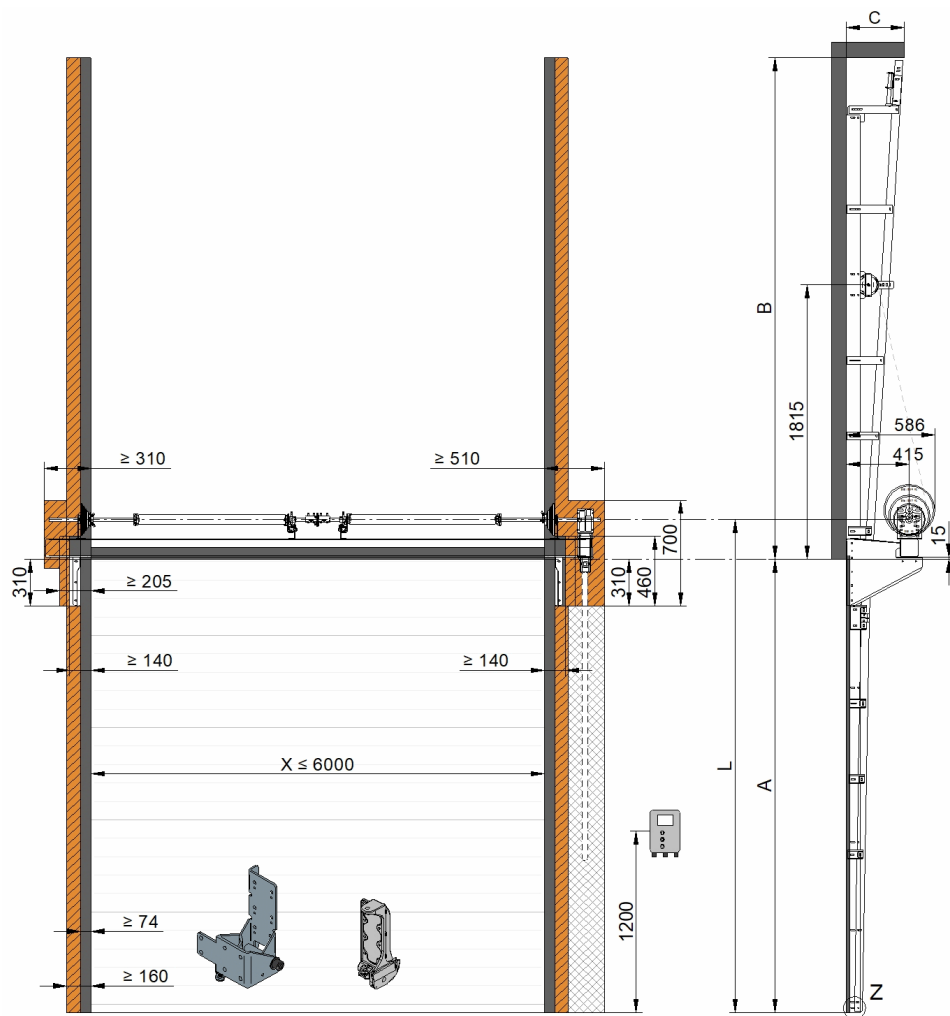

ép. panneau: 40-80mm

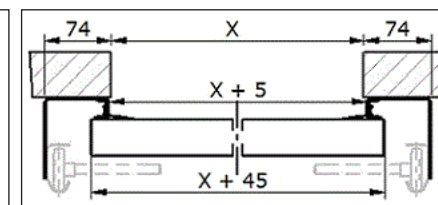
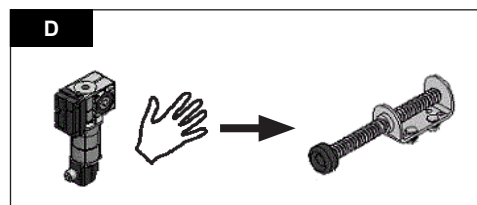
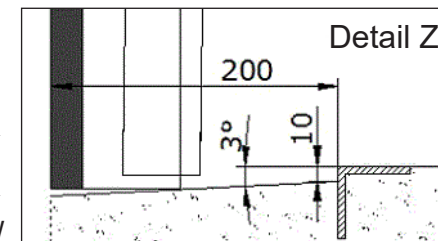
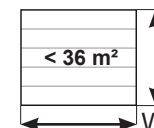



C	Recul	= ép. panneau + 173 + (0,06 x A)
B	Linéau disponible	= A + 320
P	Poids de la porte	D Butée à ressort
X	Largeur de baie	W Surface de la porte
A	Hauteur de baie	
L	Hauteur d'axe	

- Espace nécessaire pour chaîne
- Surface de montage
- Espace nécessaire pour moteur/pare-chute de cables

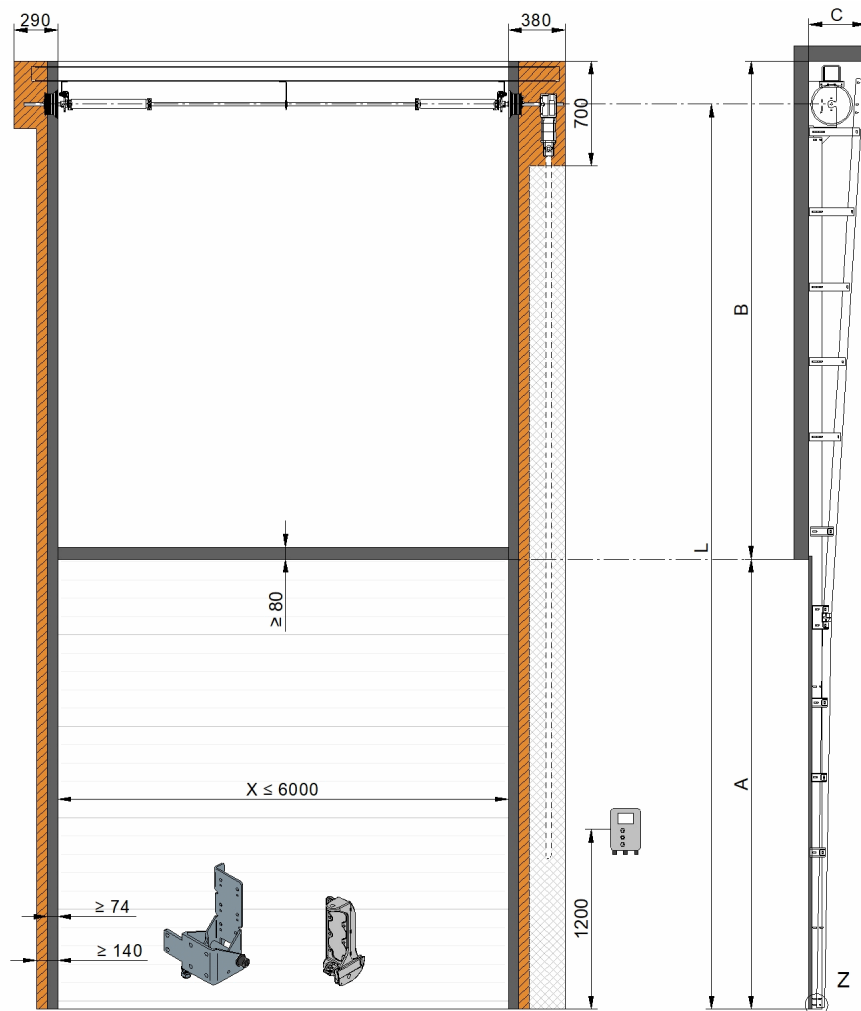
A	Tambour		P	L	
	Axe			□ 100	□ 120
mm	Inch	mm	kg	mm	
≤ 3300	3115	1	Ø 214,0	≤ 386	A + 242 / 262
≤ 5500	3116	1	Ø 276,2	≤ 500	A + 267 / 287
≤ 5500	3117*	1¼	Ø 276,2	≤ 500	A + 267 / 287
≤ 6000	3118	1	Ø 341,5	≤ 500	A + 305 / 325
≤ 6000	3119*	1¼	Ø 341,5	≤ 500	A + 305 / 325
* 1¼ inch axe pour surface tablier ≥ 28 m²					
- Tube / longueur d'axe = largeur de baie + 600					





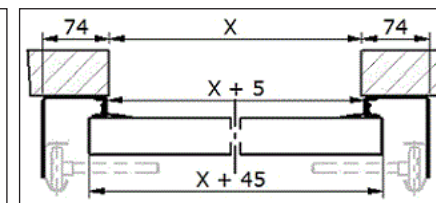
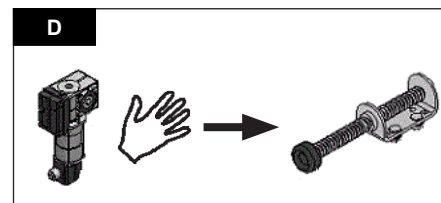
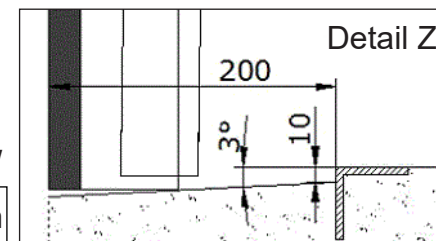
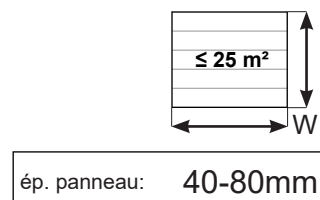

-  Espace nécessaire pour chaîne
-  Surface de montage
-  Espace nécessaire pour moteur/pare-chute de cables

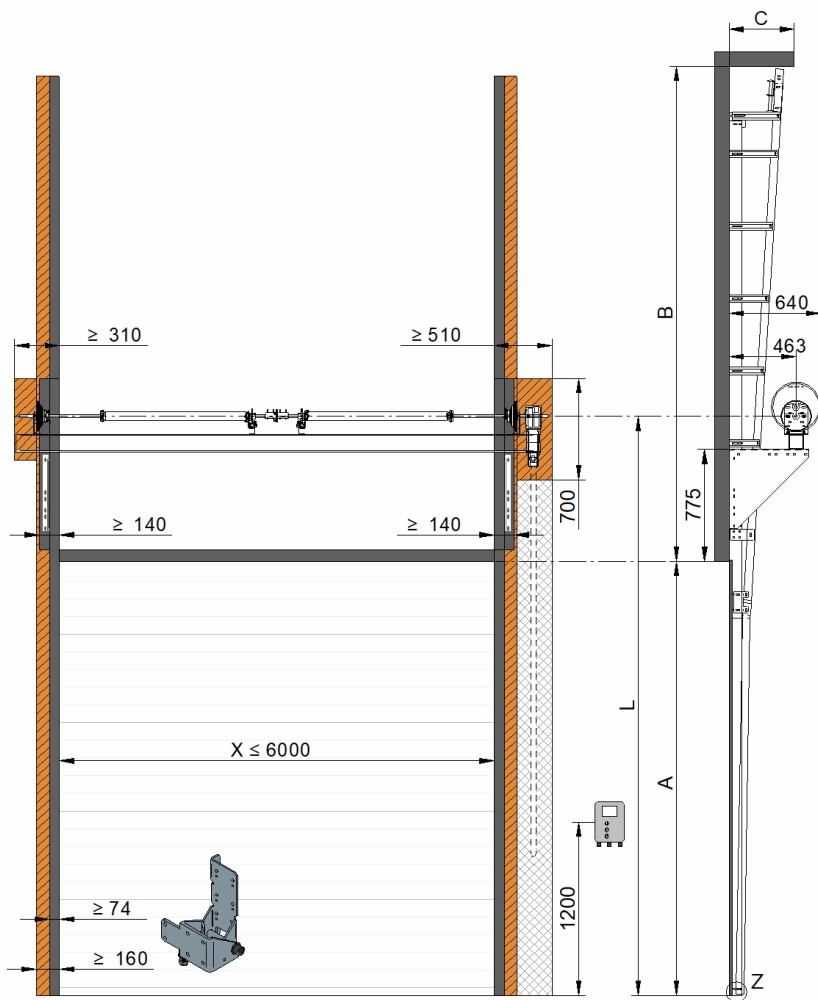

C	Recul	= ép. panneau + 173 + (0,06 x A)
P	Poids de la porte	D Butée à ressort
W	Surface de la porte	
X	Largeur de baie	
A	Hauteur de baie	
B	Linteau disponible	
L	Hauteur d'axe	

A	Tambour		P	B	L	
		Axe				
mm		Inch	mm	kg	mm	
≤ 3300	3115	1	Ø 214,0	≤ 386	A + 350	2 * A + 135
≤ 5500	3116	1	Ø 276,2	≤ 500	A + 450	2 * A + 160
≤ 5500	3117*	1¼	Ø 276,2	≤ 500	A + 450	2 * A + 160



-  Espace nécessaire pour chaîne
-  Surface de montage
-  Espace nécessaire pour moteur/pare-chute de cables

ép. panneau: 40-80mm

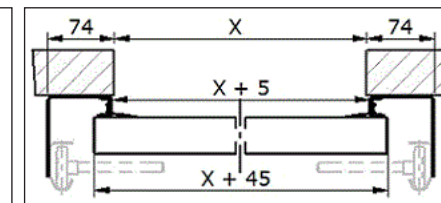
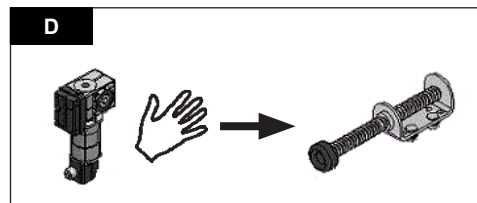
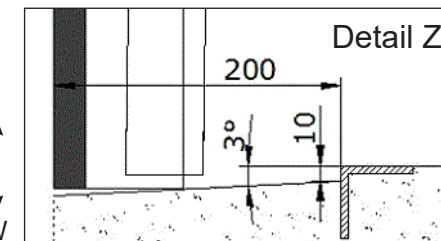
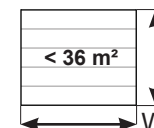

C	Recul	= Ép. panneau + 173 + (0,06 x A)
B	Linteau disponible	= A + 320
P	Poids de la porte	D Butée à ressort
X	Largeur de baie	W Surface de la porte
A	Hauteur de baie	
L	Hauteur d'axe	

A	Tambour			P	L
	Axe				
mm	Inch	mm	kg	□ 100 □ 120	
≤ 3300	3115	1	Ø 214,0	≤ 386	A + 1002 / 1022
≤ 5500	3116	1	Ø 276,2	≤ 500	A + 1027 / 1047
≤ 5500	3117*	1¼	Ø 276,2	≤ 500	A + 1027 / 1047
≤ 6000	3118	1	Ø 341,5	≤ 500	A + 1065 / 1085
≤ 6000	3119*	1¼	Ø 341,5	≤ 500	A + 1065 / 1085
* 1¼ inch axe pour surface tablier ≥ 28 m ²					
- Tube / longueur d'axe = largeur de baie + 600					

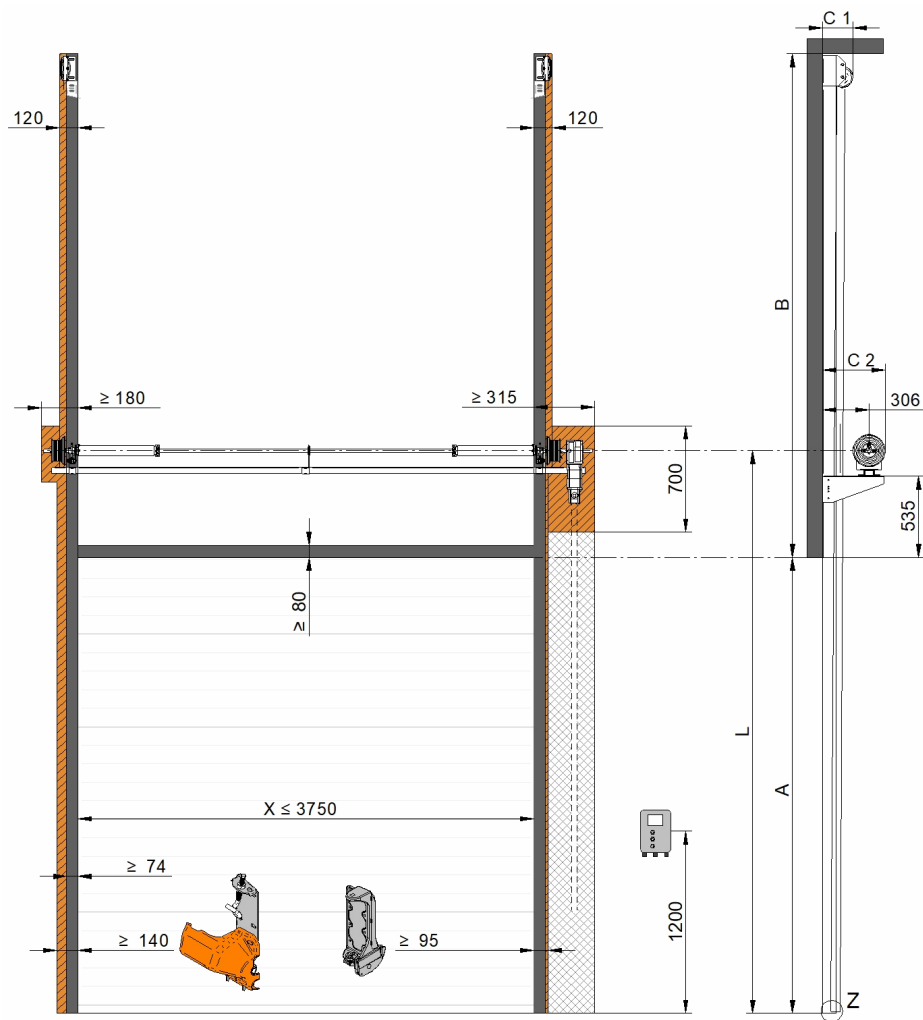

- Espace nécessaire pour chaîne
- Surface de montage
- Espace nécessaire pour moteur/pare-chute de cables

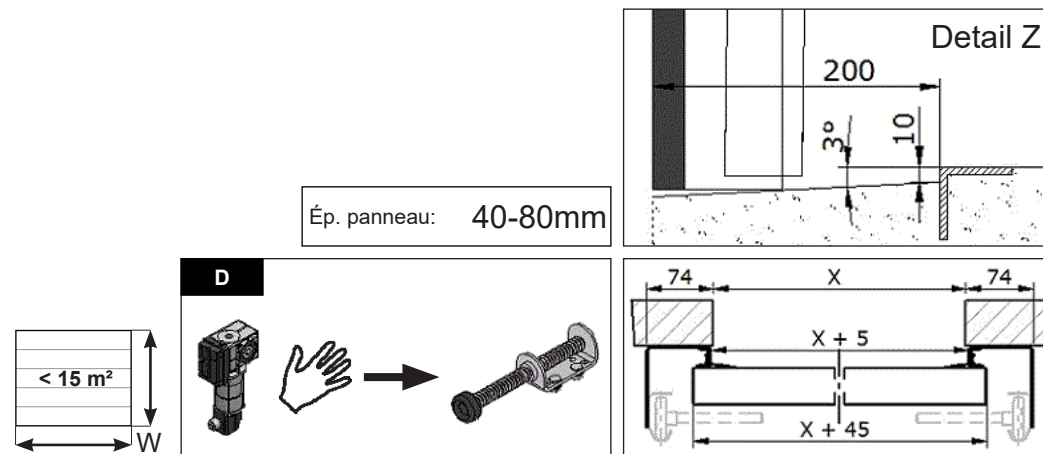



C 1	Recul	≥ 210 mm
B	Linteau disponible	$= A + 500$ mm
P	Poids de la porte	D Butée à ressort
X	Largeur de baie	W Surface de la porte
A	Hauteur de baie	
L	Hauteur d'axe	

Longueur		
Tube (60*40*2)	X + 340 mm	X + 340 mm
Longueur d'axe	X + 340 mm	X + 485 mm

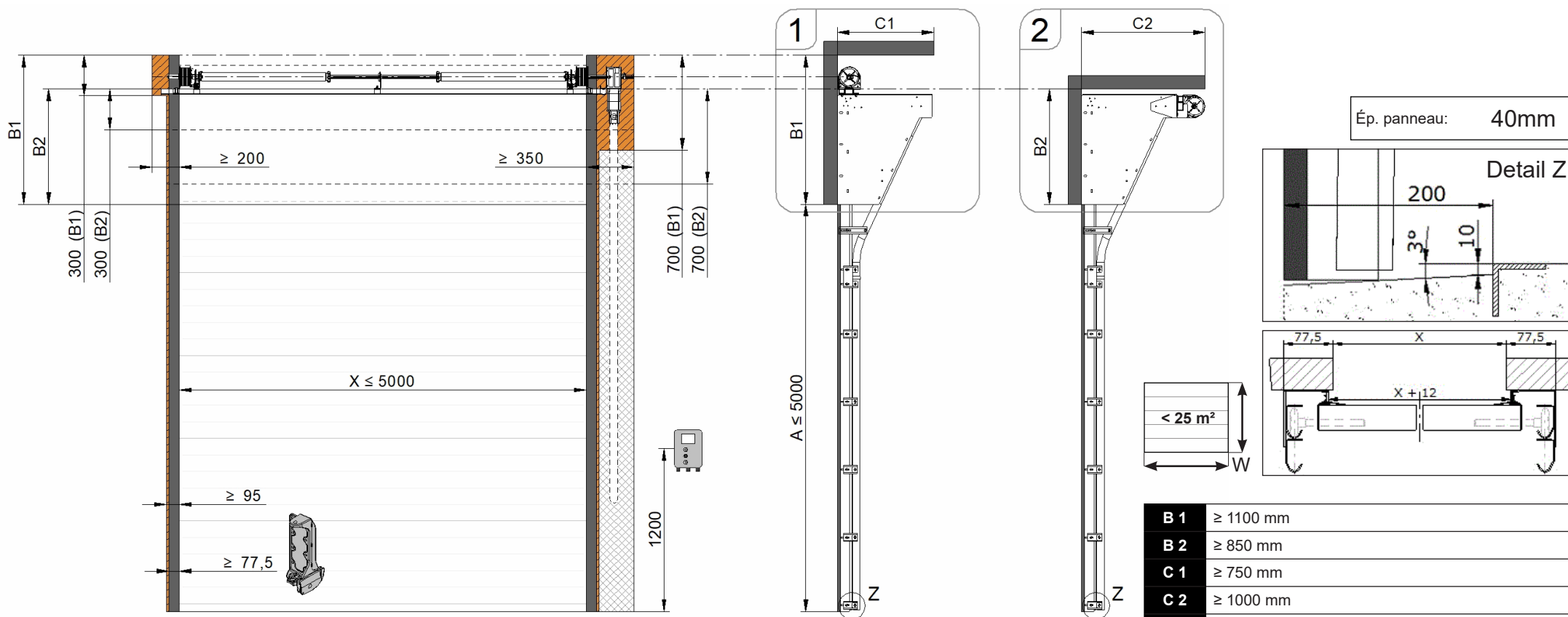
A	Tambour		P	C 2	L
mm	mm	Axe	kg	mm	mm
≤ 3300	3115	Ø 214,0	1	≥ 445	A + 705
≤ 4000	3116	Ø 276,2	1	≥ 480	A + 730



-  Espace nécessaire pour chaîne
-  Surface de montage
-  Espace nécessaire pour moteur/pare-chute de cables

B 1	≥ 1100 mm
B 2	≥ 850 mm
C 1	≥ 750 mm
C 2	≥ 1000 mm
P	Poids de la porte
X	Largeur de baie
A	Hauteur de baie
W	Surface de la porte

A	Tambour		P	
	Axe			
mm	Inch	mm	kg	
≤ 3360	3102	1	Ø 121,6	295
≤ 5000	3103	1	Ø 152,4	320

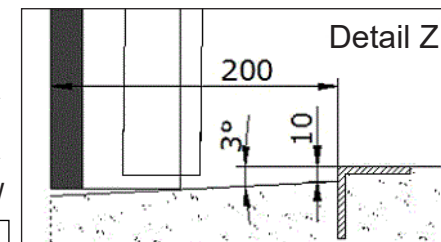
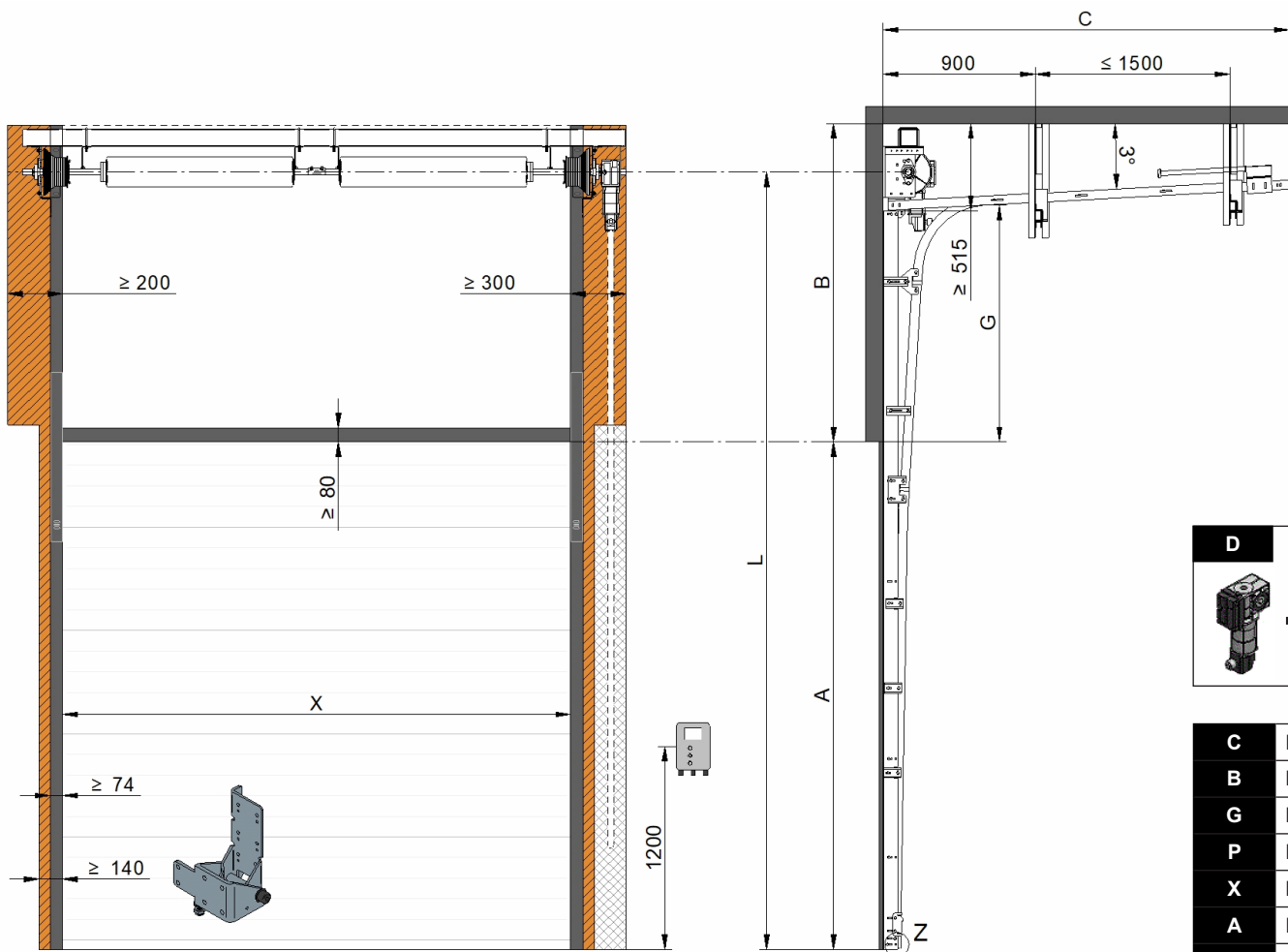

Ép. panneau: 40mm

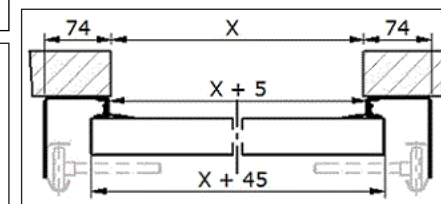
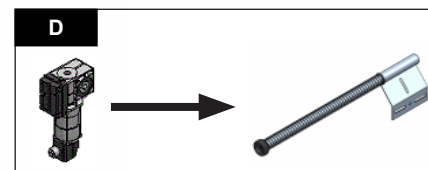

- Espace nécessaire pour chaîne
- Surface de montage
- Espace nécessaire pour moteur/pare-chute de cables

C	Recul	= A - G + 1200
B	Linteau disponible	= G + 480
G	Levée	Min. = 350
P	Poids de la porte	
X	Largeur de baie	= ≤ 5000
A	Hauteur de baie	
L	Hauteur d'axe	= A + G + 195
D	Butée à ressort	
W	Surface de la porte	

A	Tambour			P	
		Axe			
mm	mm	Inch	mm	kg	
≤ 5000	3111	G ≤ 4100	1¼	Ø 279,4	≤ 450

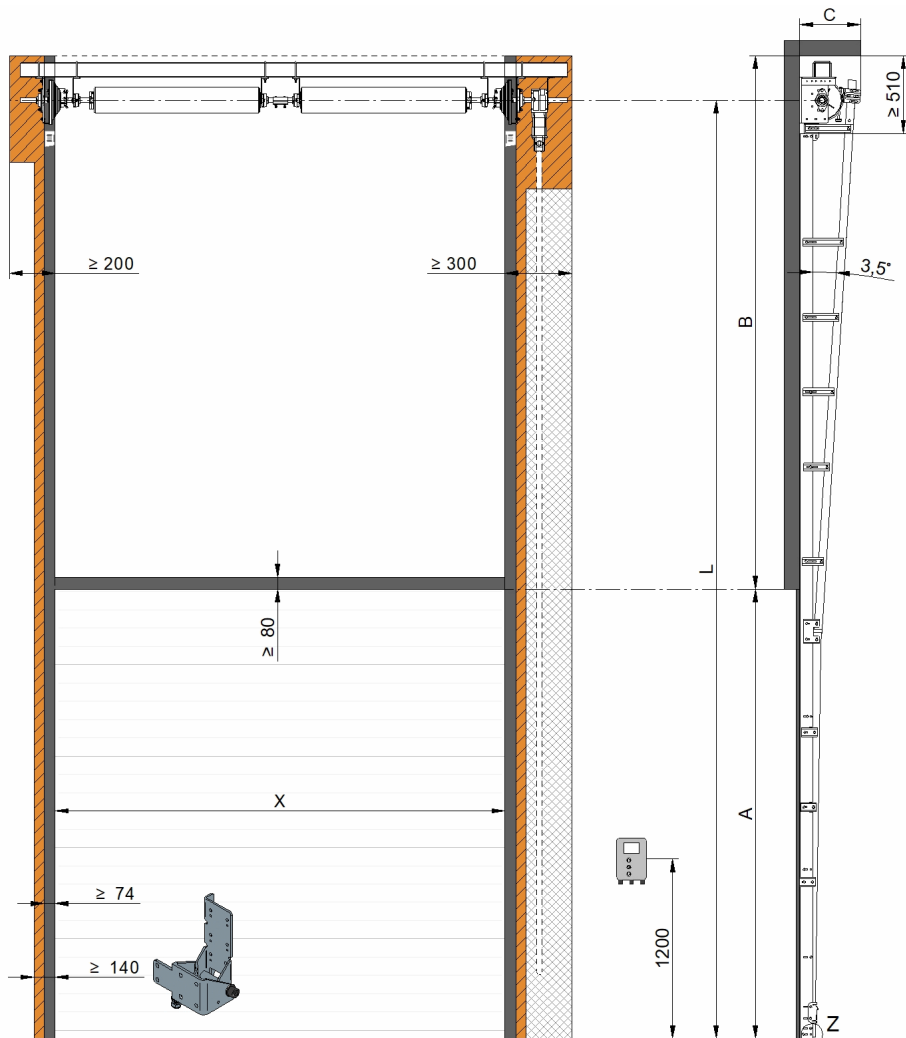

- Espace nécessaire pour chaîne
- Surface de montage
- Espace nécessaire pour moteur/pare-chute de cables

Ép. panneau: 40mm

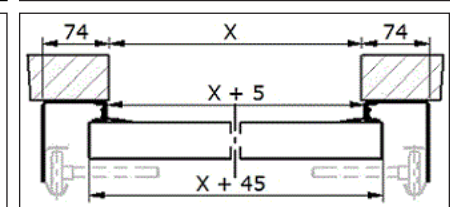
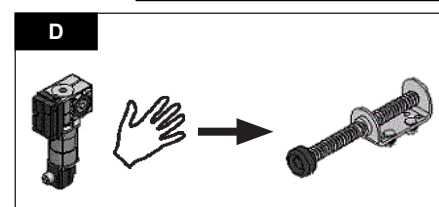
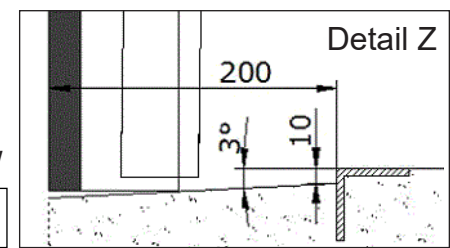

C	Recul	= Ép. panneau + 173 + (0,06 x A)
B	Linteau disponible	= A + 550
P	Poids de la porte	
X	Largeur de baie	= ≤ 5000
A	Hauteur de baie	
L	Hauteur d'axe	= (2 x A) + 265
D	Butée à ressort	
W	Surface de la porte	

A	Tambour			P
		Axe		
mm		Inch	mm	kg
≤ 5000	3117	1¼	Ø 276,2	≤ 450

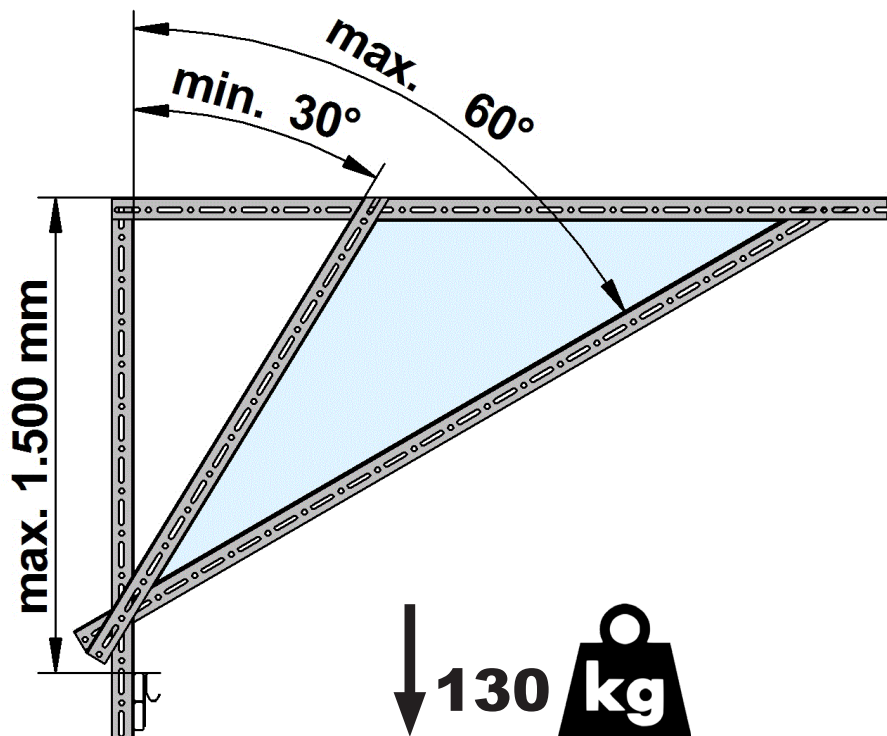
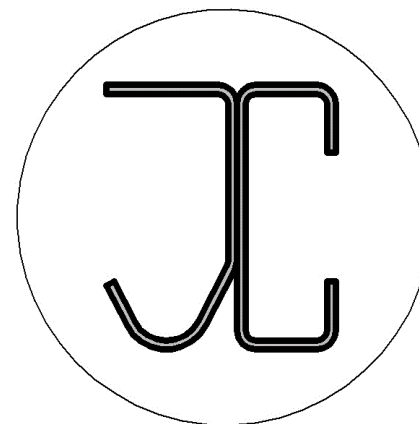
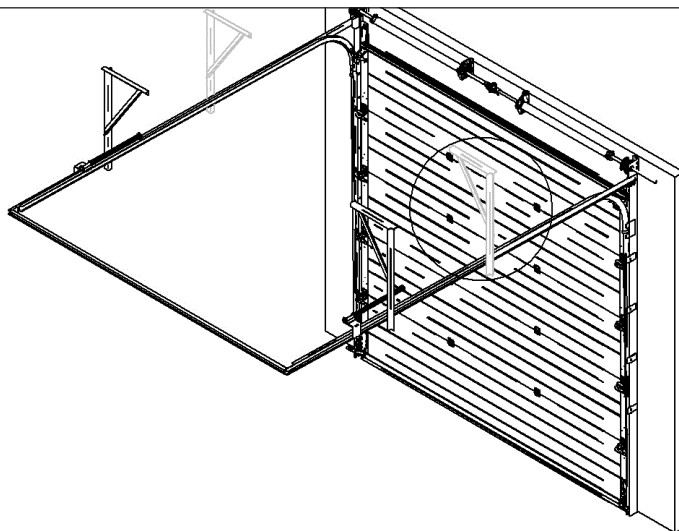
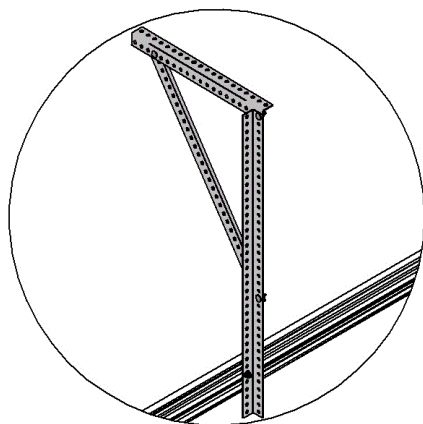

130 kg HOR = min. 2x (1xL - 1xR)				
HOR. rail	2.000mm	-	3.500mm	= min. 2 x (1xL - 1xR)
	3.501mm	-	6.500mm	= min. 4 x (2xL - 2xR)
	6.501mm	-	9.500mm	= min. 6 x (3xL - 3xR)